

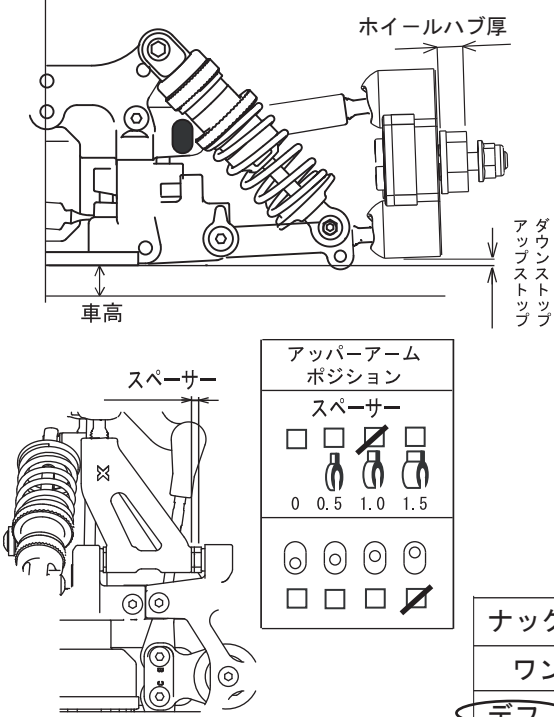

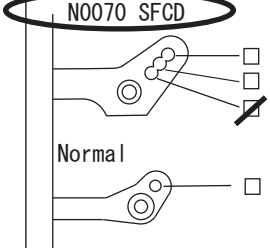

名前	T.KITADE	温度	℃	エンジン	OS12TG GPRクラス仕様	マフラー	RE1301
日付	2.09.2019	湿度	%	ヘッドクリアランス	0.3 mm	燃料	NASA 20%
コース	太子サーキット	グリップ	%	プラグ	P4	プロポ	M17

	ダンパーポジション	ダンパー	N0070 SFC
		ダンパーオイル	MUGEN 500
		ブラダー	N0010 ブルーグレー
		ピストン	N0014 φ1.2×1
		スプリング	MUGEN シルバー mm
		キャスト角	1.0 mm
		ホイールハブ	N 6.2 mm
		キャンバー角 1G	左 2.5 右 2.5
		トー角	OUT1.0
		フロント全幅	212 mm
		アップストップ	mm
		ダウンストップ	1.5 mm
		スタビライザー	
		タイヤタイプ	RY (RB) RW
		タイヤ硬度	(35) 37 40 42
		タイヤ径	φ 60 mm
		車高	7.0 mm
		デフ	オイル #60,000

	ダンパーポジション	アップパーアームポジション	
---	-----------	---------------	---

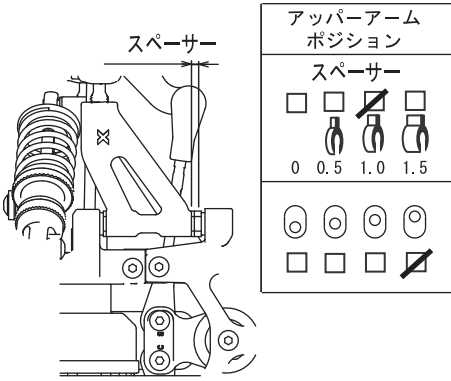
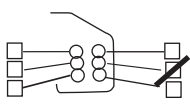
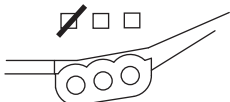
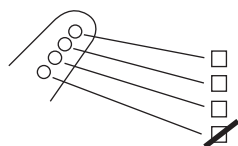
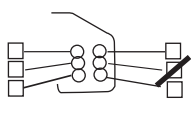
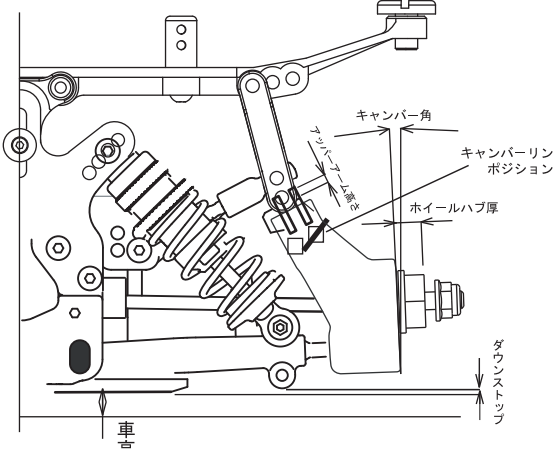
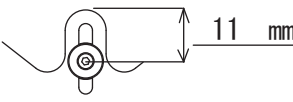
リヤボディマウントアームポジション	ダンパーポジション	アップパーアームポジション	ダンパー	N N0001 FCD
			ダンパーオイル	MUGEN 500
			ブラダー	N0010 ブルーグレー
			ピストン	φ1.1×2
			スプリング	MUGEN シルバー

	ボディマウントセンターリングポジション		アップパーアームスペーサー	2 mm
			ホイールハブ厚	N 5.2 mm
			リア全幅	228 mm
			キャンバー角 1G	左 2.5 右 2.5
			トー角	IN 1.5
			ダウンストップ	1.0 mm
			スタビライザー	φ 2.0 / ADJ 
			タイヤタイプ	RY (RB) RW
			タイヤ硬度	35 (37) 40 42
			タイヤ径	φ 62 mm
			車高	7.5 mm

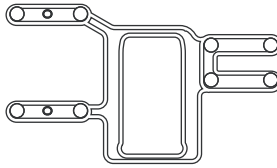
クラッチ	ピニオンギヤ	15 16 (17) 18 / 20 21 (22) 23	エンジンマウント		スタンダード
フライホイール	スパークギヤ	57 58 (59) 60 / 53 (54) 55			モノブロック
クラッチシュー	サイドブリー	(25T) / 26T			
クラッチウエイト	リヤデフ	オイル #300,000			
クラッチスプリング					
クリアランス	0.3 mm	ボディ	LOLA801	送信機設定	
アジャストナット	1.2 mm	ボディポジション	(N) mm	ST/DR : 95% ST/EXP : -20% ST/FEEL : 1S	
		ウイング高	6 mm	ST/SPEED : FOR-20%/RET-20%	
				TH/FEEL : 6S	

メモ * エンジンのクランクシャフトはXZ・SPEC1用