

名前	T.KITADE	温度	℃	エンジン	OS12TG GPRクラス仕様	マフラー	RE1301
日付	8.12.2018	湿度	%	ヘッドクリアランス	0.3 mm	燃料	NASA 20%
コース	ナンバー1	グリップ	%	プラグ	P4	プロポ	M12S

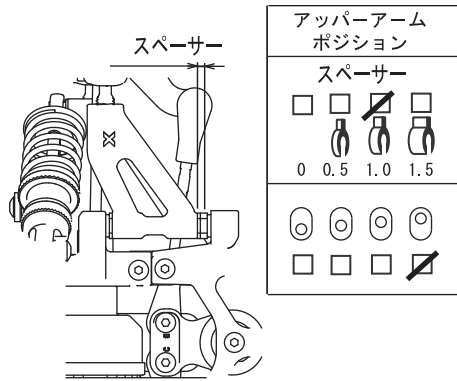

### ダンパーポジション

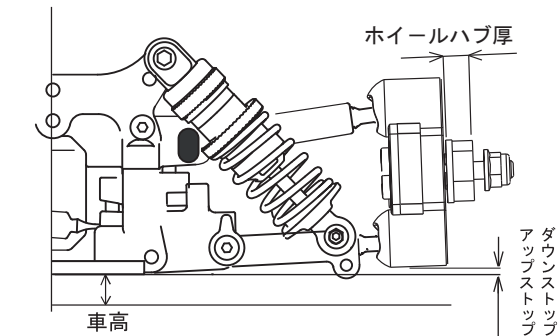
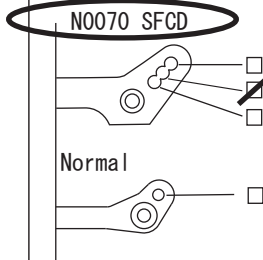

### サーボセーバーアッカーマン

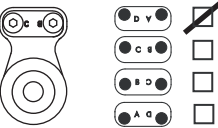

### バンプステア

セバー 0 mm  
ナックル 0 mm

ナックルタイプ  0° 1

ワンウェイ リジット

デフ オイル #60,000

ダンパー	N0070 SFCD	
ダンパーオイル	MUGEN 600	
ブラダー	N0010 ブルーグレー	
ピストン	N0014 φ1.2×1	
スプリング	MUGEN シルバー mm	
キャスト角	1.0 mm	
ホイールハブ	N	6.2 mm
キャンバー角 1G	左	3.0
	右	3.0
トール角	OUT1.0	
フロント全幅	213 mm	
アップストップ	mm	
ダウンストップ	1.5 mm	
スタビライザー	<input checked="" type="radio"/> SOFT <input type="radio"/> HARD	
タイヤタイプ	RY <input checked="" type="radio"/> RB <input type="radio"/> RW	
タイヤ硬度	<input checked="" type="radio"/> 35 <input type="radio"/> 37 <input type="radio"/> 40 <input type="radio"/> 42	
タイヤ径	φ	60 mm
車高	5.0 mm	

### リヤボディマウントアームポジション

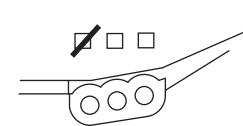

### ダンパーポジション

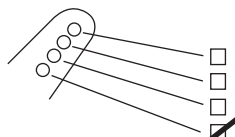

### アッパーアームポジション

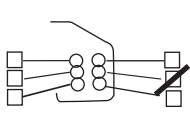

ダンパー	N	N0001 FCD
ダンパーオイル	MUGEN 600	
ブラダー	N0010 ブルーグレー	
ピストン	φ1.1×2	
スプリング	MUGEN シルバー	

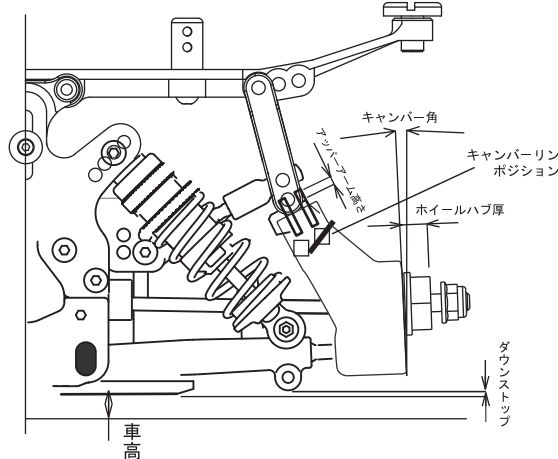

### ボディマウントセンターリングポジション

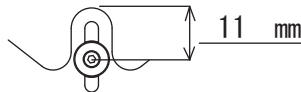

### ロアアームポジション

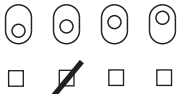

アッパーアームスペーサー	2 mm	
ホイールハブ厚	N	5.2 mm
リヤ全幅	228 mm	
キャンバー角 1G	左	3.0
	右	3.0
トール角	IN 1.5	
ダウンストップ	1.0 mm	
スタビライザー	φ 2.0 /	ADJ <input type="radio"/>
タイヤタイプ	RY <input checked="" type="radio"/> RB <input type="radio"/> RW	
タイヤ硬度	35 <input checked="" type="radio"/> 37 <input type="radio"/> 40 <input type="radio"/> 42	
タイヤ径	φ	62 mm
車高	5.5 mm	

クラッチ	ピニオンギヤ 15 16 <input checked="" type="radio"/> 17 18 / 20 21 <input checked="" type="radio"/> 22 23	
フライホイール	N2115	スパークギヤ 57 58 <input checked="" type="radio"/> 59 60 / 53 <input checked="" type="radio"/> 54 55
クラッチシュー	N2116	サイドブリー <input checked="" type="radio"/> 25T / 26T
クラッチウエイト	KYOSHO	リヤデフ オイル #200,000
クラッチスプリング	MUGEN S/H	
クリアランス	0.3 mm	ボディ LOLA801
アジャストナット	1.2 mm	ボディポジション <input checked="" type="radio"/> N mm
		ウイング高 6 mm

### エンジンマウント

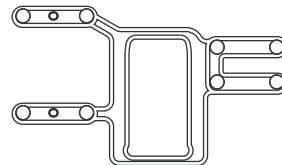

スタンダード   
モノブロック

メモ \* エンジンのクランクシャフトはXZ・SPEC1用