

名前: T. TAKAHASHI
 日付: 2008/11/23
 場所: KEITUNE

トラック
 サイズ: 大きい 中間 小さい
 コンディション
 トラクション: 高い 中間 低い
 路面: スムーズ 中間 バンピー

フロント サスペンション

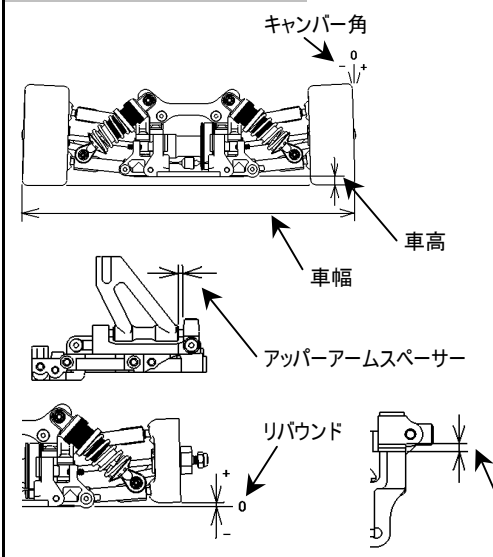

車幅 214 mm
 車高 5.5 mm
 キャンバー角 2 °
 アッパーアームスペーサー 2 mm
 トー角 OUT 0.5 °
 リバウンド -1 mm
 バンプストップ 未使用 使用
 アッパーアームポジション 0 mm
 アンチロールバー アンチ ワイヤー
 アップライト T0138-B
T0164
 アッパーアームポジション 1 mm

フロント ダンパー N0070

ピストン φ1.3×2
 オイル # 600
 スプリング N0108 ホワイト
 ダンパーポジション
 ショックマウント SFCD
 ノーマル
 SFCD

フロント デフ

ワンウェイ ドッグボーン
ギヤデフ ユニバーサル
 オイル #
ソリッド

ステアリングアッカーマン

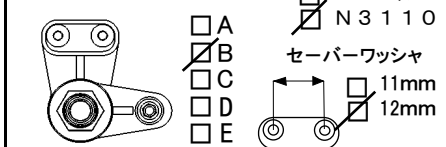

リア サスペンション

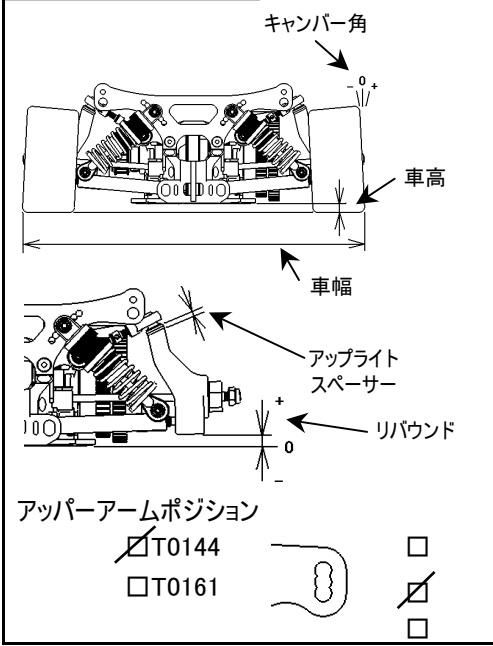

車幅 224 mm
 車高 6.5 mm
 キャンバー角 3 °
 トー角 IN 2.0 °
 リバウンド 3 mm
 バンプストップ 未使用 使用
 ロワアームポジション
アンチ ワイヤー
 アップライトスペーサー 0 mm
 アンチロールバー ワイヤー
アジャスタブル(T0162)
 ホイールハブスペーサー mm

リア ダンパー N0001 FCD

ピストン N0013 φ1.1×2
 オイル # 400
 スプリング N0113 イロ-
 ダンパーポジション
ドッグボーン
ユニバーサル

リア デフ

ノーマル リング
N3116 0.8M あり
 オイル # 50,000 なし

エンジン タイプ OS SPEED SPEC 2
 ガスケット 0.30 mm マフラー OS T1040
 プラグ P7 燃料 ZAC 20

クラッチ

クラッチシュー N2116 (3P)
 セントリフューガルシュー N2129
 スプリング スーパーハード
 クラッチベルクリアランス 0.5 mm
 スプリングAdj.ナットポジション 0.8 mm

タイヤ <フロント> タイプ kawahara 30mm 35°
 外径(スタート前) L 60 /R 60
 外径(ゴール後) L /R
 <リア> タイプ kawahara 40mm 37°
 外径(スタート前) L 62 /R 62
 外径(ゴール後) L /R

ブレーキパッド

Black その他

ボディ タイプ KNACK ローラ 801
 ウイング 14 mm

ドライブレシオ

ギヤレシオ サイドプリー
 1st. 17 / 59 24T
 2nd. 23 / 53 25T

記録

レースタイム/ラップ
 ベストラップ(1Lap)

注記

.....

