

名前: T. KITADE
 日付: 2009/3/01
 場所: HOBBY THE TOMY

トラック
 サイズ: 大きい 中間 小さい
 コンディション
 トラクション: 高い 中間 低い
 路面: スムーズ 中間 バンピー

フロント サスペンション

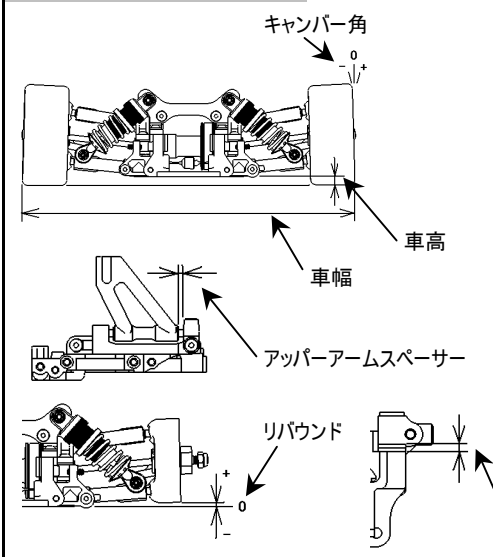

車幅 214 mm
 車高 6.0 mm
 キャンバー角 2 °
 アッパーアームスペーサー 3 mm
 トー角 OUT 0.5 °
 リバウンド -1 mm
 バンプストップ 未使用 使用
 アッパーアームポジション 0 mm
 アンチロールバー 未使用 使用
 アップライト T0138-B
T0164
 アッパーアームポジション 1 mm

フロント ダンパー N0070 SFGD

ピストン φ1.3×2
 オイル # 600
 スプリング N0108 ホワイト
 ダンパーポジション
 ショックマウント SFGD
 ノーマル
 SFGD

フロント デフ

ワンウェイ
ギヤデフ
ソリッド
ドッグボーン
ユニバーサル
 オイル #

ステアリングアッカーマン

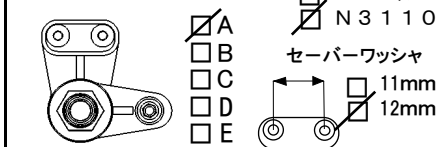

リヤ サスペンション

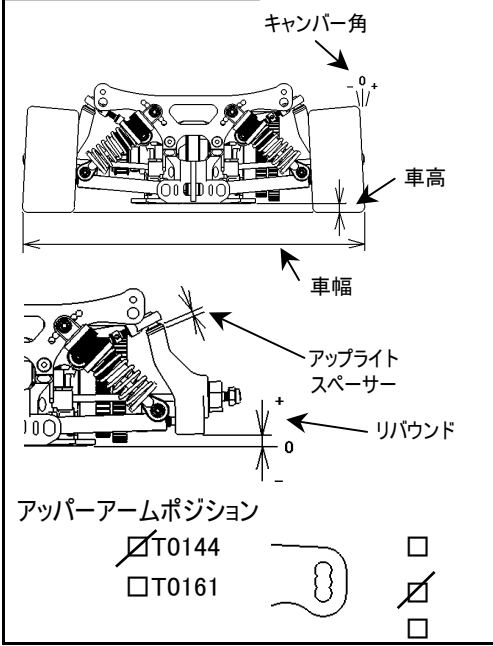

車幅 228 mm
 車高 8.0 mm
 キャンバー角 3.5 °
 トー角 IN 2.0 °
 リバウンド 3 mm
 バンプストップ 未使用 使用
 ロワアームポジション

 アップライトスペーサー 0 mm
 アンチロールバー ワイヤー φ
アジャスタブル(T0162)
 ホイールハブスペーサー 0 mm

リヤ ダンパー N0001 FCD

ピストン N0013 φ1.1×2
 オイル # 400
 スプリング N2106 レッド
 ダンパーポジション
ドッグボーン
ユニバーサル

リヤ デフ

ノーマル リング
N3116 0.8M あり
なし
 オイル # 30,000

エンジン タイプ OS SPEED SPEC 2
 ガスケット 0.3 mm
 プラグ RP7
 マフラー OS T-1050
 燃料 ZAC 20

クラッチ

クラッチシュー N2116 (3P)
 セントリフューガルシュー N2129 振り子
 スプリング スーパーハード
 クラッチベルクリアランス 0.5 mm
 スプリングAdj.ナットポジション 0.6 mm

タイヤ <フロント> タイプ REED 32mm 35°
 外径(スタート前) L 60 /R 60
 外径(ゴール後) L /R
 <リヤ> タイプ REED 44mm 35°
 外径(スタート前) L 62 /R 62
 外径(ゴール後) L /R

ブレーキパッド

Black その他

ボディ タイプ KNACK ローラ 801
 ウイング 14mm

ドライブレシオ

ギヤレシオ
 1st. 17 / 59
 2nd. 23 / 53
 サイドプリー
24T
25T

記録

レースタイム/ラップ
 ベストラップ(1Lap)

注記

.....

